

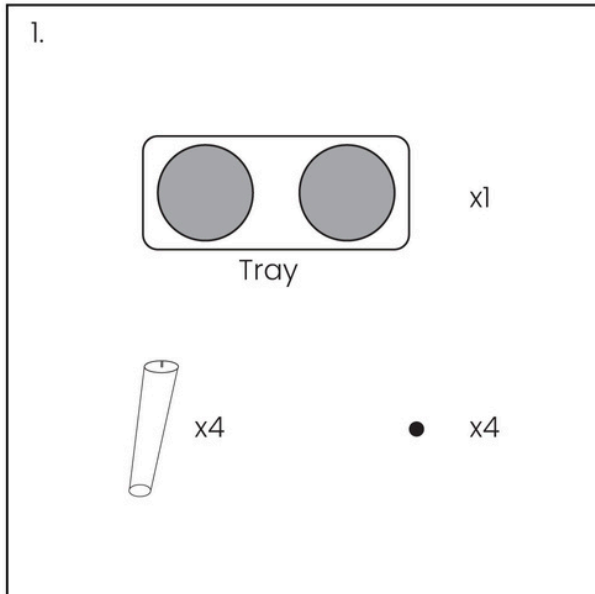

Handleiding voor trays met pootjes



Controleer of alle onderdelen aanwezig zijn:

- 1x tray
- 4x pootjes
- 4x anti-slip noppen

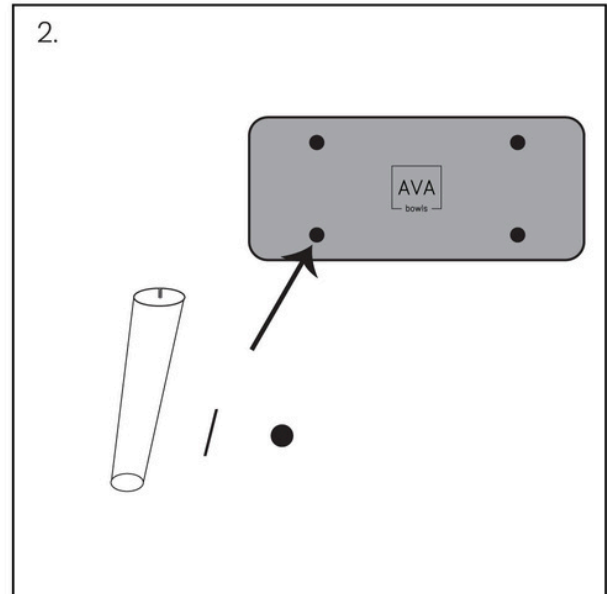

De pootjes en schroefgaten zijn genummerd. Bevestig aan de hand hiervan de 4 pootjes met een draaiende beweging in de 4 schroefgaten.

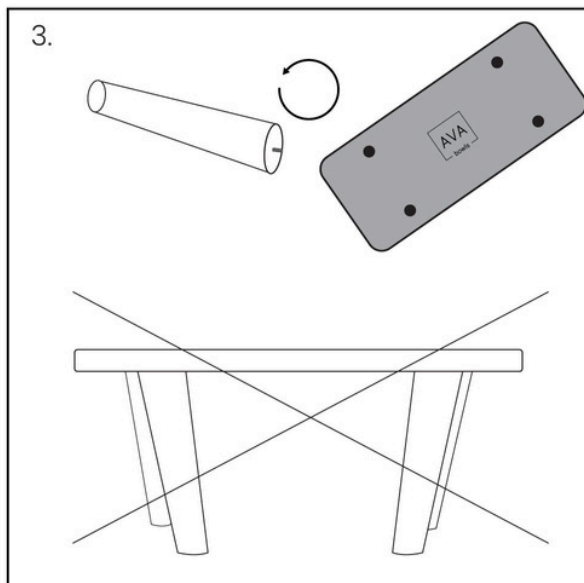

Draai de pootjes door totdat ze in de juiste en stabiele positie staan.

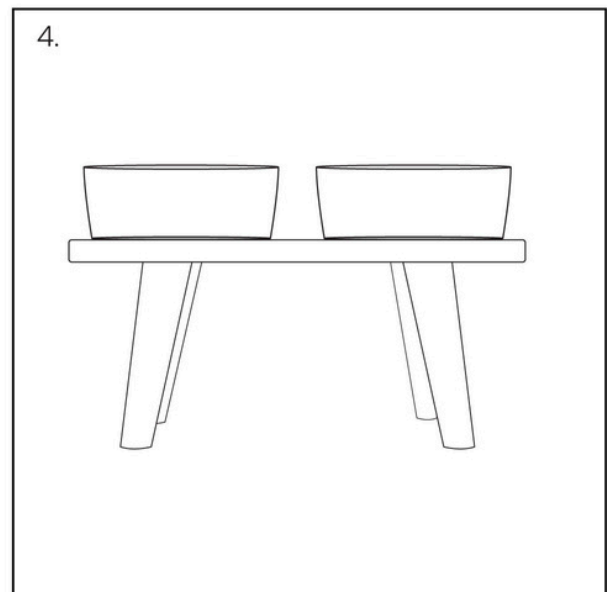

Bevestig de 4 anti-slip noppen onder de pootjes en de verhoging is klaar voor gebruik.



Onderhoudstips eikenhouten trays

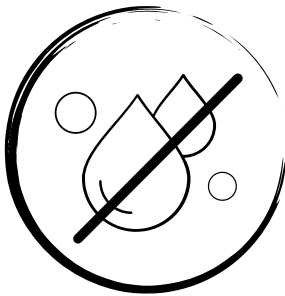

Vermijd contact met water zoveel mogelijk. Jouw viervoeter zal vast water morsen tijdens het drinken, maar zorg ervoor dat het dan niet te lang blijft liggen om vlekken of scheuren te voorkomen.

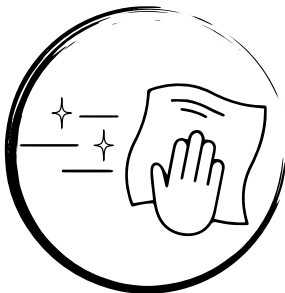

Maak de plank regelmatig schoon. Tip: knijp een halve citroen uit op de plank en bestrooi met zeezout. Laat dit 15 minuten intrekken. Deze combinatie doodt de bacteriën en neemt ongewenste geur en vlekken op. Maak schoon met een natte doek en droog daarna goed af.



Olie de plank iedere 1-2 maanden in met een natuurlijke olie die goedgekeurd is voor contact met voedsel om de plank in goede conditie te houden. Zie hiervoor ook de onderhoudsolie van AVA bowls die hier speciaal voor gemaakt is.